

Solicitação de inspeção de cordas semi-estáticas kernmantle da Petzl – crítica e urgente

FAQ

1 – Quando e como vocês descobriram esse problema?

Ao desempacotar cordas AXIS 11 mm da Petzl, um de nossos clientes identificou os dois seguintes defeitos:

- > um corte profundo em uma corda AXIS 11 mm fabricada em junho de 2019
- > um pedaço de 2,1 metros de corda preso na extremidade de uma corda AXIS 11 mm fabricada em setembro de 2019

2 – Ocorreu algum acidente envolvendo uma corda com defeito?

Até o momento, nenhum outro cliente relatou defeitos similares, e nenhum acidente foi reportado.

3 – Como vocês explicam esse problema?

Nossa investigação aprofundada e análise de risco nos levaram às seguintes conclusões:

- Os dois defeitos ocorreram em uma de nossas máquinas de corte de cordas
- Somente na máquina que compramos e começou a operar em março de 2018 existe o risco de ocorrer esse defeito
- Os riscos desses dois defeitos ocorrerem possuem causas raiz em comum (interface homem/máquina)
- O risco desses dois defeitos ocorrerem é próximo de zero (somente uma sequência complexa de nove fatores independentes poderiam levar a ocorrência de qualquer um dos defeitos)

4 – Por que as cordas fabricadas antes de março de 2018 não estão incluídas?

Em março de 2018, nós compramos e começamos a usar um novo tipo padrão de máquina no setor de medição e corte de cordas. Foi nessa nova máquina padrão que nós detectamos o risco de um defeito ocorrer, mediante uma sequência complexa de nove fatores independentes de interface homem-máquina.

5 – Qual a probabilidade de a minha corda ter um dos defeitos?

O risco dos dois defeitos ocorrerem é próximo de zero (apenas uma sequência complexa de nove fatores homem/máquina independentes poderiam levar a ocorrência de qualquer um dos defeitos). O defeito é muito improvável de ocorrer com a máquina, mas a gravidade de um potencial dano físico é tanta, que uma inspeção rigorosa em qualquer corda afetada é obrigatória.

Ações corretivas para eliminar o risco foram imediatamente tomadas, e nosso estoque está atualmente sendo inspecionado. Até o momento, nenhum outro defeito foi encontrado.

6 – Por que esses dois defeitos não foram detectados antes?

A probabilidade de ocorrência dos dois defeitos é extremamente improvável e quase zero, já que apenas uma sequência complexa de nove fatores homem/máquina independentes poderiam levar a ocorrência de qualquer um dos defeitos.

7 – Eu realmente preciso inspecionar a minha corda?

Sim, a menos que você se enquadre em alguma exceção identificada em nossos [procedimentos operacionais](#).

8 – Se eu já inspecionei minhas cordas quando eu comecei a utilizá-las ou durante minha inspeção de EPI periódica, eu preciso inspecioná-las de novo?

Se você já inspecionou sua corda quando você a usou pela primeira vez, ou durante uma inspeção de EPI periódica, você já teria encontrado qualquer defeito abrangido nessa solicitação de inspeção. Você não precisa inspecionar novamente para a solicitação de inspeção. Porém, para garantir a rastreabilidade adequada, solicitamos que você nos informe por meio do formulário [registrando a inspeção da minha corda](#).

9 – Se eu não tenho nenhum treinamento de Inspeção de EPIs, eu posso realizar a inspeção?

Qualquer pessoa que saiba como usar uma corda pode realizar a inspeção. Os [procedimentos operacionais](#) irão orientar você em cada passo da inspeção.

10 – Eu não sei como inspecionar minha corda ou não tenho certeza do que fazer.

Leia os [procedimentos operacionais](#), e entre em contato conosco se necessário!

11 – Como eu inspeciono minha corda?

Como o defeito é facilmente identificável pelo tato, a inspeção deve ser realizada com a mão, sem luvas, ao longo de todo o comprimento da corda, e de acordo com os [procedimentos operacionais](#).

12 – Minha corda semi-estática está incluída na solicitação de inspeção?

Cordas semi-estáticas kernmantle fabricadas depois de março de 2018 com **número de série entre 18 C 0000000 000 e 20 H 0000000 000** e que aparecem na lista abaixo estão abrangidas pela solicitação.

Cordas incluídas:

AXIS 11 mm

ASAP'AXIS 11 mm

PARALLEL 10.5 mm

VECTOR 12.5 mm

RAY 12 mm

SEGMENT 8 mm

CLUB 200 10 mm

PUSH 200 9 mm

TOP 9.8 mm

LEAD 9.8 mm (*corda dinâmica*)

Kits que incluem essas cordas

Nota: cordas fabricadas antes de março de 2018 não estão incluídas nessa solicitação de inspeção.

13 – Minha corda dinâmica está incluída nessa solicitação de inspeção?

Não, cordas dinâmicas não estão abrangidas na solicitação de inspeção porque elas são cortadas em um tipo diferente de máquina de corte, que não apresenta o risco de esses defeitos ocorrerem.

A corda LEAD 9.8 mm é a única corda dinâmica abrangida pela solicitação de inspeção, porque ela era cortada na máquina de corte que apresenta o risco de esses defeitos ocorrerem.

Nota: essa corda LEAD 9.8 mm é destinada somente a operadores de ginásios de escalada.

14 – Se minha corda é parte de um kit, eu preciso inspecionar o kit inteiro?

Não, a solicitação de inspeção apenas abrange a corda do seu kit. Porém, você pode aproveitar a oportunidade para inspecionar o kit todo. Como lembrete, você deve realizar uma inspeção periódica detalhada em seus EPIs (Equipamentos de Proteção Individual), pelo menos uma vez a cada 12 meses.

15 – A corda do JAG SYSTEM está incluída nessa solicitação de inspeção?

Não, a corda do JAG SYSTEM não está abrangida por esta solicitação de inspeção, porque ela é cordada em uma máquina diferente que não apresenta risco desses defeitos ocorrerem. Porém, a corda AXIS do JAG RESCUE KIT está coberta por essa solicitação de inspeção.

16 – Como posso encontrar o número de série da minha corda?

Todos os nossos produtos possuem um nome e número individual para identificá-los.

O nome e o número de série estão na etiqueta fixada em cada terminação da corda.

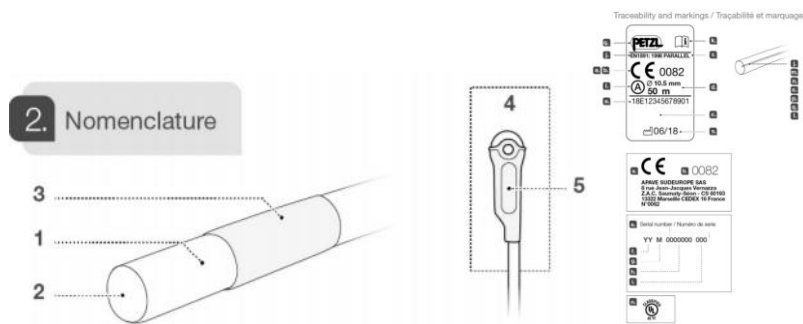

Se você não possui mais o número de série, solicitamos que você realize a inspeção como precaução. Você pode encontrar mais informações no Manual Técnico que vem com a sua corda e que está disponível em Petzl.com.

17 – Eu quero comprar uma nova corda semi-estática kernmantle. Como posso garantir que as cordas disponíveis nas lojas estão de acordo?

Assim que o defeito foi identificado, a Petzl corrigiu a máquina de corte das cordas semi-estáticas kernmantle, inspecionou todo o seu estoque, e pediu para todos os seus distribuidores para inspecionarem seu estoque e transmitir a solicitação de inspeção para seus clientes.

Os clientes de nossos distribuidores são profissionais comprometidos e com conhecimento, que irão inspecionar seus próprios estoques. Porém, não podemos garantir que, de acordo com a nossa solicitação, o estoque de corda de todos os nossos distribuidores estará inspecionado até o momento de sua compra.

Por isso, por precaução, nós fortemente recomendamos que você siga os [procedimentos operacionais](#) antes de usar sua nova corda.

18 – Eu encontrei um pequeno adesivo verde na embalagem da minha corda. O que isso significa?

Todas as cordas fabricadas entre março de 2018 e julho de 2020 que já tenham sido inspecionadas pela Petzl ou quaisquer outros profissionais, devem possuir um adesivo verde na embalagem da corda.

Como a máquina de produção foi corrigida, nós iremos parar de colocar os adesivos verdes nas embalagens das cordas fabricadas a partir de 1 de agosto de 2020 (número de série > 20H xxxx).

19 – O que eu faço se eu encontrar um defeito de fabricação?

Se sua corda possui um defeito de fabricação, nós solicitamos que você a coloque em quarentena imediatamente e entre em contato conosco pelo [formulário de contato](#).

20 – Se eu estou atualmente em um país que não possui distribuidor, com quem eu devo entrar em contato?

[Entre em contato conosco](#) aqui.

21 – A corda do meu talabarte GRILLON está incluída na solicitação de inspeção?

Não, a corda do GRILLON não está abrangida pela solicitação de inspeção, pois ela é cortada em uma máquina diferente, que não apresenta o risco de esses defeitos ocorrerem.

22 – Quais kits estão abrangidos na inspeção?

Todos os kits com corda semi-estática kernmantle listadas na solicitação de inspeção estão incluídas na inspeção.

23 – Minhas cordas PUSH e CLUB estão incluídas na solicitação de inspeção?

Somente as cordas PUSH 200 e CLUB 200, com comprimento de 200 metros, estão abrangidas pela solicitação de inspeção. Cordas mais curtas não estão incluídas, porque elas são cortadas em uma máquina diferente, que não apresenta o risco de esses defeitos ocorrerem.